

FOGO

FOGO

- LA CHALEUR SANS COMPROMIS -

- www.fogo.fr -



FOGO

RÉVOLUTIONNE LES SOLUTIONS
DE CHAUFFAGE.

UNE ALLIANCE DE MATÉRIAUX UNIQUES

BÉTON FIBRE ULTRA HAUTE PERFORMANCE
(DUCTAL®)



GRAPHENE SUPRACONDUCTEUR

UN DESIGN UNIQUE ET PERSONNALISABLE RÉCOMPENSÉ PAR LE PRIX D'EXCELLENCE DU
JANUS DE L'INSTITUT FRANÇAIS DU DESIGN



TEXTURES
PERSONNALISABLES
SELON LE CLIENT



COULEUR INALTÉRABLE
GRÂCE AUX PIGMENTS
NATURELS
FIGÉS DANS LA MASSE



DIMENSIONS
AJUSTABLES
SUR MESURE



ÉPAISSEUR
DE SEULEMENT
5CM

INSTITUT
FRANÇAIS
DU DESIGN



NOTRE INNOVATION TECHNOLOGIQUE DE RUPTURE A ÉTÉ RÉCOMPENSÉE NOTAMMENT PAR
UN CES INNOVATION AWARDS 2023 DE LAS VEGAS,



INTELLIGENCE
ARTIFICIELLE ET
CAPTEURS
INTEGRÉS



INERTIE RECORD
POUR UNE
MEILLEURE
DIFFUSION DE LA
CHALEUR



OPTIMISER LA
CONSOMMATION
JOURNALIÈRE



CŒUR DE CHAUFFE
À TEMPÉRATURE
EN MOINS DE 3MIN



LONGÉVITÉ DU
BFUHP >100
ANS
DENSITÉ +
DURABILITÉ

Et si vous tombiez amoureux de votre radiateur ?

FOGO

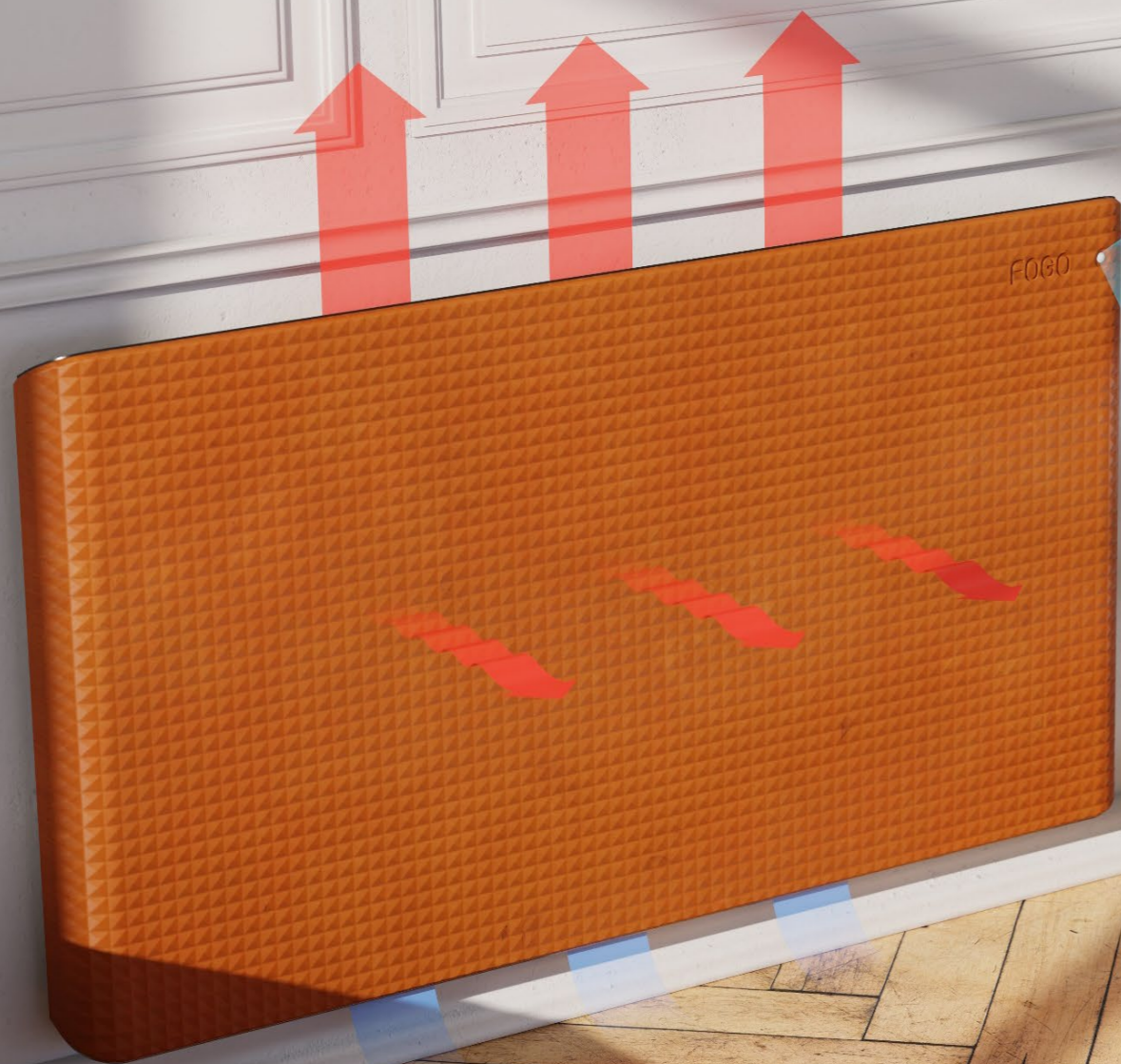

L'INERTIE AU SERVICE DE LA PERFORMANCE ET DU CONFORT ULTIME.

Notre Béton Fibré à Ultra Haute Performance allié à notre graphène supraconducteur offre la solution de chauffe la plus compacte du marché, durable et aux performances ultimes.

Alors que les radiateurs à inertie existants sont très volumineux et lourds, nos produits Fogo utilisent un cœur de chauffe ultra mince pour accumuler la chaleur et mieux la diffuser dans la pièce. Cela offre le compromis parfait entre convection thermique et rayonnement pour un sentiment de chaleur enveloppante avec le confort d'une pierre chaude en façade.



LA MATIÈRE AU CŒUR DE NOS PRODUITS

Notre technologie Grapheat® brevetée est née de deux matériaux uniques : le graphène et le BFUHP. Le premier permet une montée en chaleur immédiate et un assemblage simplifié. Le deuxième permet le confort, la performance optimale et la personnalisation en dimensions, en couleurs & textures sans limite de tous nos produits.

Intégrez pleinement votre radiateur dans votre intérieur ou rendez le unique selon vos goûts et envies.

Notre seule limite est votre imagination.

FOGO



DESIGN MINIMALISTE ET ÉPURÉ

Tous nos produits sont conçus en interne, par une équipe d'ingénieurs et de designers de talent, à la recherche de l'équilibre formel et de l'harmonie des proportions dans un produit minimaliste aux lignes épurés afin de s'intégrer au mieux dans tous les intérieurs.



EXCELLENCE INDUSTRIELLE

Cette recherche de l'excellence passe aussi bien par la recherche de compacité du produit et la finition des assemblages, que par réduction du nombre de pièces nécessaires pour la création de nos produits, rendant son assemblage propre dans tous les sens du terme.

FOGO

LA RSE AU CENTRE DE NOS PRODUITS ET DE LEURS MATERIAUX

30%

DE BÉTON
RECYCLÉ DANS
NOTRE BFUHP

100 ANS

MATIÈRE BFUHP
GARANTIS 100
ANS



CONSOMMATION
D'EAU DIVISÉE
PAR 4
COMPARÉ AU
BÉTON



LIANT EN FIBRES
ORGANQUES
NATURELLES

100%

ALUMINIUM ET
BÉTON 100%
RECYCLABLES

Empreinte carbone : L'empreinte carbone de la production d'une tonne de Ductal® est d'environ 2,5 tonnes d'équivalent CO2. Cette empreinte est inférieure à celle de l'aluminium primaire, qui est d'environ 16 tonnes d'équivalent CO2 par tonne.

La production de nos produits s'inscrit dans le process de production de notre partenaire Fehr à Strasbourg, basé sur le recyclage et la réutilisation d'aluminium recyclé et de béton usagé, broyé et réutilisé dans la production de BFUHP.



FOGO

INSTITUT
FRANÇAIS
DU DESIGN



LE MACHINE LEARNING AU SERVICE DE LA JUSTE ÉNERGIE

Facilité la gestion du confort de chauffe et de l'énergie chez vos clients, avec une solution intuitive et clé en main.

60%



JUSQU'À 60% D'ÉCONOMIE
SUR VOTRE
CONSUMMATION
ÉNERGÉTIQUE

ADAPTATION
AUX TEMPÉRATURES
INTÉRIEURES ET EXTÉRIEURES

APPRENTISSAGE DES
HABITUDES PAR
 DÉTECTION DES
PASSAGES

ANALYSE DE LA
QUALITÉ D'AIR
DES BESOINS ET DES
IMPRÉVUS

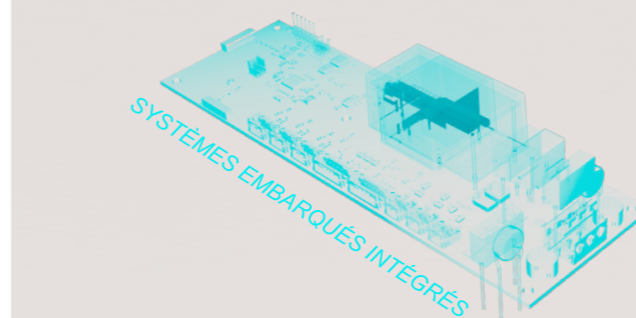

SYSTÈMES EMBARQUÉS INTÉGRÉS

CAPTATION OPTIQUE INTELLIGENTE

FOGO



L'INTELLIGENCE AU SERVICE DE L'ÉCONOMIE D'ÉNERGIE

Notre intelligence et ses capteurs intégrés directement dans nos radiateurs, optimisent votre confort et votre consommation en s'adaptant à vos habitudes, en utilisant la juste énergie nécessaire pour répondre à vos besoins du quotidien. Centraliser le contrôle de tous vos espaces et leurs besoins grâce à l'app Fogo connectable à votre système existant.

En combien de temps votre espace est à température? Quand avez-vous besoin de chaleur? À quel moment le kWh est-il plus abordable pour profiter de l'inertie de votre radiateur? Comment optimiser sa consommation électrique quotidienne tout en gardant son confort de chauffe? Toutes ces questions sont gérées par votre Fogo, sans besoin de capteur déporté ou de box supplémentaire à connecter...Tout est dans votre Fogo.

FOGO

'ESSENTIEL'



3 FINITIONS DISPONIBLES



5 COULEURS DISPONIBLES

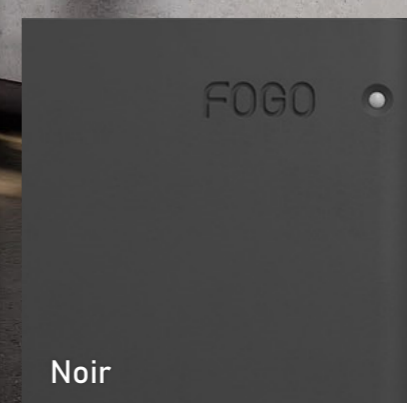
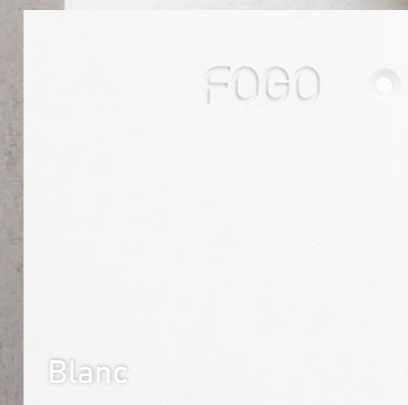

PLUS DE
COULEURS &
TEXTURES
SUR
DEMANDE

3 PRODUITS POUR UNE GAMME 'ESSENTIEL'

Une gamme complète de chauffage, répondant à vos chacun de vos besoins de confort dans l'habitat.

Fogo 01 - Le radiateur mural le plus fin du marché pour un confort ultime en toute simplicité

Fogo Junior - Le radiateur d'appoint nomade pour que la chaleur vous suive dans votre habitat Fogo

Ladder - Le radiateur sèche serviette parfait pour votre salle de bain

3 FINITIONS & 5 COULEURS 'ESSENTIEL' ET BIEN PLUS

La gamme « essentiel » sera amenée à s'agrandir au fur et à mesure de l'avancement des projets FOGO, avec de nouvelles dimensions, de nouvelles textures et de nouvelles couleurs supplémentaires qui viendront étoffer notre offre.

FOGO 'ESSENTIEL'



FOGO 01

Laissez votre radiateur intelligent optimiser votre confort grâce à la meilleure des performances, pour un intérieur plus élégant utilisant la juste énergie.

- Façade en Ductal®
- Coloris de base : Blanc, Gris, Noir, Terracotta, Sand
- Textures standards : Lisse - Bois - Bois Brulé - Cône
- Pilotage intelligent depuis l'application FOGO

Dimensions (mm)	1000 x 500 x 55
Poids nu (kg)	22,5
Puissance (W)	1000 / 1500 / 2000

Prix à partir de 1 650 € HT

Couleur HT	150,00 €
Texture HT	300,00 €
Puissance (+500 w) HT	450,00 €

- Sortie électrique câblée
- Capteur de présence
- Capteur de température
- Capteur de qualité d'air

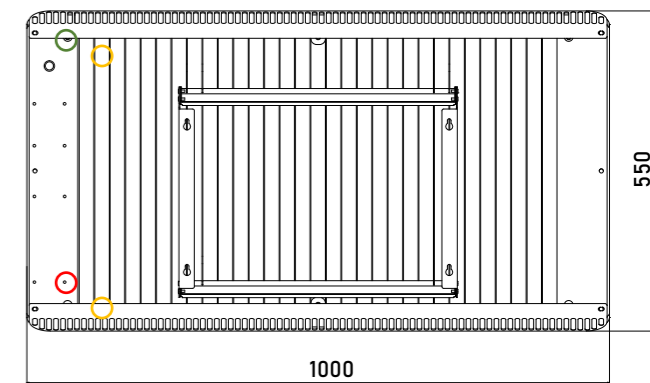

500

1000

55



FOGO

'ESSENTIEL'



INSTITUT
FRANÇAIS
DU DESIGN



FOGO JUNIOR

La chaleur nomade, et le confort idéal partout où vous en avez besoin.

- Façade en Ductal®
- Coloris de base : Blanc, Gris, Noir, Terracotta, Sand
- Textures standards : Lisse - Bois - Bois Brulé - Cône
- Pilotage intelligent depuis l'application FOGO

Dimensions (mm) 420 x 540 x 200
Poids nu (kg) 10
Puissance (W) 2000

Prix à partir de 580 € HT

Couleur HT	150,00 €
Texture HT	300,00 €

- Sortie électrique câblée + prise
- Capteur de température
- Capteur de qualité d'air

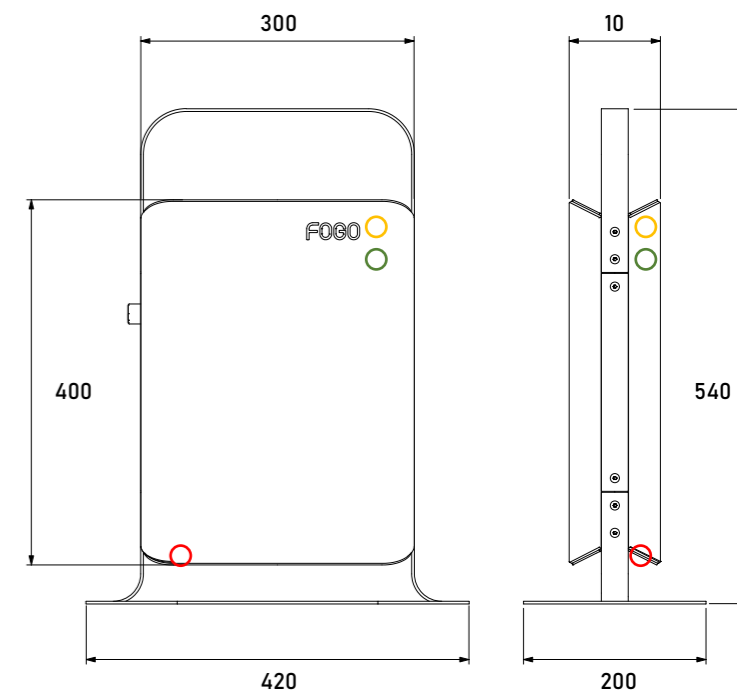

FOGO

'ESSENTIEL'



FOGO LADDER

Le confort de l'inertie et une sensation de pierre chaude dans votre salle de bain.

- Façade en Ductal®
- Coloris de base : Blanc, Gris, Noir, Terracotta, Sand
- Textures standards : Lisse - Bois - Bois Brulé - Cône
- Pilotage intelligent depuis l'application FOGO

Dimensions (mm) 500 x 1600 x 57
 Poids nu (kg) 30,5
 Puissance (W) 1000 / 1500 / 2000

Prix à partir de 1990 € HT

Couleur HT	150,00 €
Texture HT	300,00 €
Puissance (+500 w) HT	450,00 €

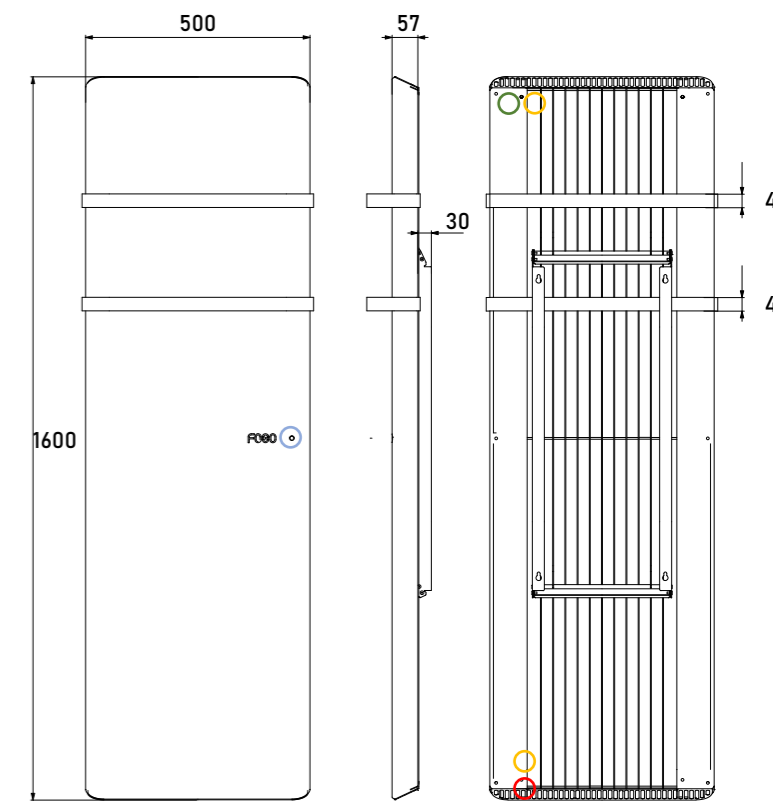

- Sortie électrique câblée
- Capteur de température
- Capteur de présence
- Capteur de qualité d'air



FOGO

'ÉLÉGANCE'



UN DESIGN UNIQUE POUR CHACUN DE VOS PROJETS

Dans vos projets, pour vos clients, choisissez parmi nos textures et couleurs sur catalogue, gravez votre identité, logo et marque durablement sur vos produits pour une valeur ajoutée incomparable.

Repoussez d'avantage la personnalisation en créant vos textures et vos couleurs exclusives pour vos projets et vos clients grâce à notre expertise Fogo.

FINITIONS & COULEURS ILLIMITÉES



Notre seule limite...votre imagination!

FOGO

'ÉLÉGANCE'



PROJET « ELEGANCE » SUR MESURE

COULEURS / TEXTURES SUR MESURES	
FORFAIT ETUDE COULEUR HT	1 000,00 €
COULEUR SPECIFIQUE PAR PRODUIT HT	200,00 €
FORFAIT ETUDE TEXTURE HT	1 500,00 €
FORFAIT TEXTURE MOULE DIMENSIONS EXISTANTES HT < 50 produits	SUR DEVIS

DIMENSIONS SUR MESURE	
FORFAIT ETUDE DIMENSIONS HT	SUR DEVIS
FORFAIT TEXTURE MOULE SUR MESURE HT < 50 produits	SUR DEVIS

Ci-dessus, projet de radiateur horizontale sur mesure pour appartement, texture « Textile » finition mate white (Paris - 2023).

FOGO

'STUDIO'



PROJET FOGO 'STUDIO' »

Nous mettons à votre disposition une véritable expertise d'équipe dans les matières et les technologies pour aller encore plus loin dans nos concepts et nos réponses à vos besoins.

REPOUSSER LES LIMITES

Nous développons de nouveaux produits pour vous, basés sur nos brevets et nos matières afin d'augmenter notre impact positif sur votre confort de chauffe et votre consommation énergétique.

FOGO

'STUDIO'



REVETEMENT CHAUFFANT DE SOL

Carreaux de BFHUP texturés, colorés et résistants pour parer votre sol. Une solution de chauffage avec une épaisseur de seulement 8 mm, facile à installer, pour s'intégrer parfaitement dans vos intérieurs.

Disponible également sans la fonction chauffante.



REVETEMENT CHAUFFANT MURAL

Des façades/parois intérieures de BFHUP texturés, colorés et résistants pour parer vos murs. Une solution de chauffage avec une épaisseur de seulement 8 mm, facile à installer, pour s'intégrer parfaitement dans vos intérieurs.

Disponible également sans la fonction chauffante.

FOGO

'STUDIO'



HABILLAGE INERTIQUE

Habillez et couvrez vos radiateurs existants avec nos façades aux finitions et textures personnalisables.
Augmentez l'inertie de vos vieux radiateurs à inertie fluide pour un meilleur confort.



FOGO FLUIDE

Pour les solutions non électriques, nous utilisons également l'inertie de notre bfuhp sur un modèle compatible fluide, afin de conserver les avantages de personnalisations et la performance Fogo, tout en apportant une solution encore plus compacte.

FOGO

'CONTENU'

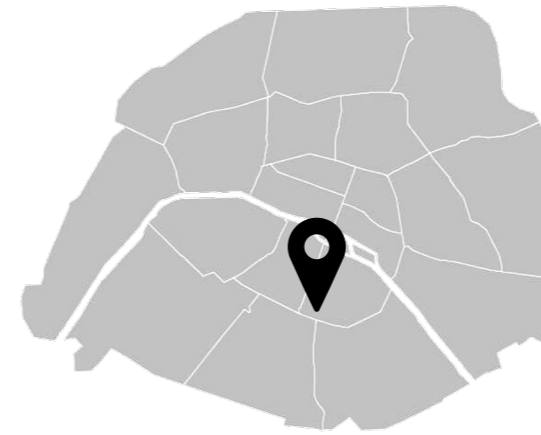

Paris
130 Bd du Montparnasse
75014

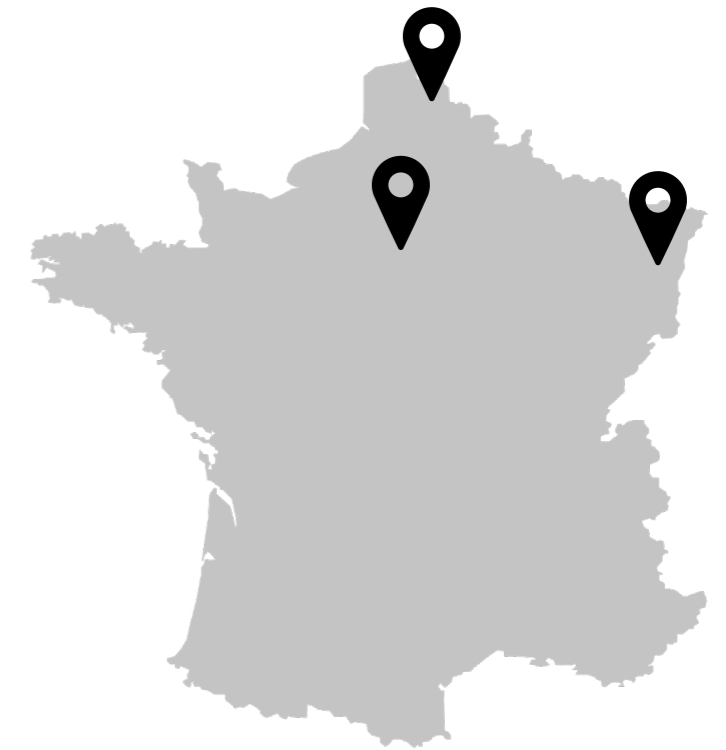

Paris
Showroom

Strasbourg
Production

Lille
Siège



www.fogo.fr



[@fogo_officiel](https://www.instagram.com/fogo_officiel)



[@fogo france](https://www.facebook.com/fogo.france)



[@fogo_officiel](https://www.pinterest.com/fogo_officiel)



[@fogo](https://www.linkedin.com/company/fogo)

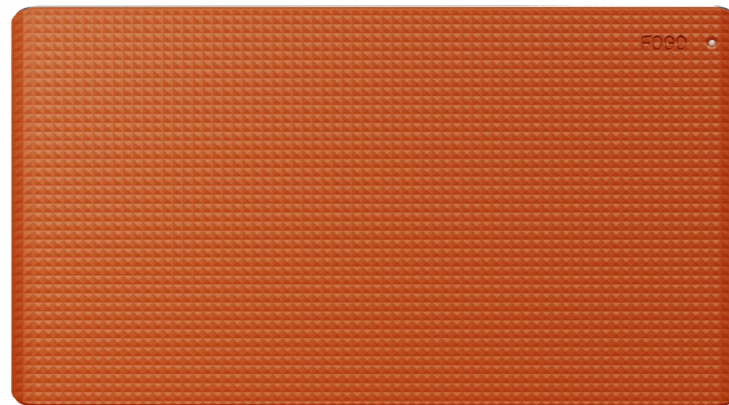

ÉCHANTILLONS ET FICHIERS 3D



Intégrez facilement nos produits à vos 3D, vos plans BIM et vos futures réalisations. Pour des demandes particulières, n'hésitez pas à contacter notre équipe sur info@fogo.fr.

Nos échantillons sont disponibles pour apprécier la matière unique de nos radiateurs. Pour des demandes de textures, de couleurs et de design sur mesure, n'hésitez pas à nous contacter directement pour une prise de rendez-vous.

BIENVENUE CHEZ VOUS

Nous vous accueillons toutes les semaines dans nos bureaux et notre showroom à Paris au 130 boulevard du Montparnasse dans le 14^{ème} arrondissement.

Venez découvrir nos produits, nos nouvelles matières et couleurs, et prenez le temps d'échanger avec nos équipes sur les possibilités infinies de création chez Fogo. Notre centre R&D se situe à Lambersart et à Strasbourg se concentre également la production de nos produits.



FOGO

'CONTACT'

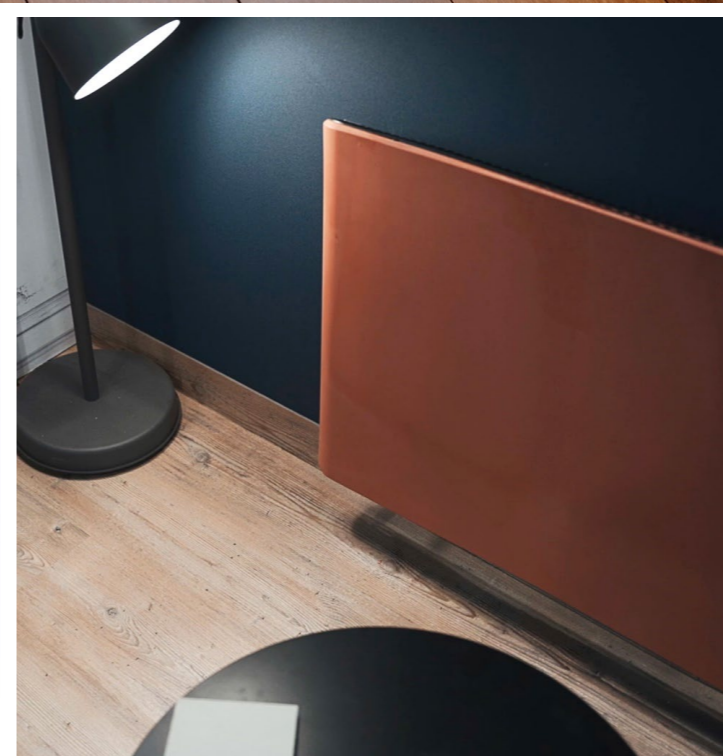

info@fogo.fr